

**SCHEDA TECNICA GRU**

MOMENTO DI SOLLEVAMENTO	35 KNm
BRACCIO MAX. IDRAULICO	7,10 m
ALTEZZA MAX. IDRAULICA	9,51 m
ROTAZIONE IDRAULICA	270°
PENDENZA MAX. DI LAVORO	5°
VELOCITA' DI ROTAZIONE	30 sec.
PRESSIONE DI ESERCIZIO	220 bar
PORTATA OLIO POMPA	20 L/min
CAPACITA' SERBATOIO OLIO	20 Lt.
PESO GRU STANDARD	595 Kg

DATI, DESCRIZIONI E ILLUSTRAZIONI SONO INDICATIVE E NON IMPEGNANO IL COSTRUTTORE

**SCHEDA TECNICA GRU**

MOMENTO DI SOLLEVAMENTO	35 KNm
BRACCIO MAX. IDRAULICO	7,10 m
ALTEZZA MAX. IDRAULICA	9,51 m
ROTAZIONE IDRAULICA	270°
PENDENZA MAX. DI LAVORO	5°
VELOCITA' DI ROTAZIONE	30 sec.
PRESSIONE DI ESERCIZIO	220 bar
PORTATA OLIO POMPA	20 L/min
CAPACITA' SERBATOIO OLIO	20 Lt.
PESO GRU STANDARD	595 Kg

DATI, DESCRIZIONI E ILLUSTRAZIONI SONO INDICATIVE E NON IMPEGNANO IL COSTRUTTORE

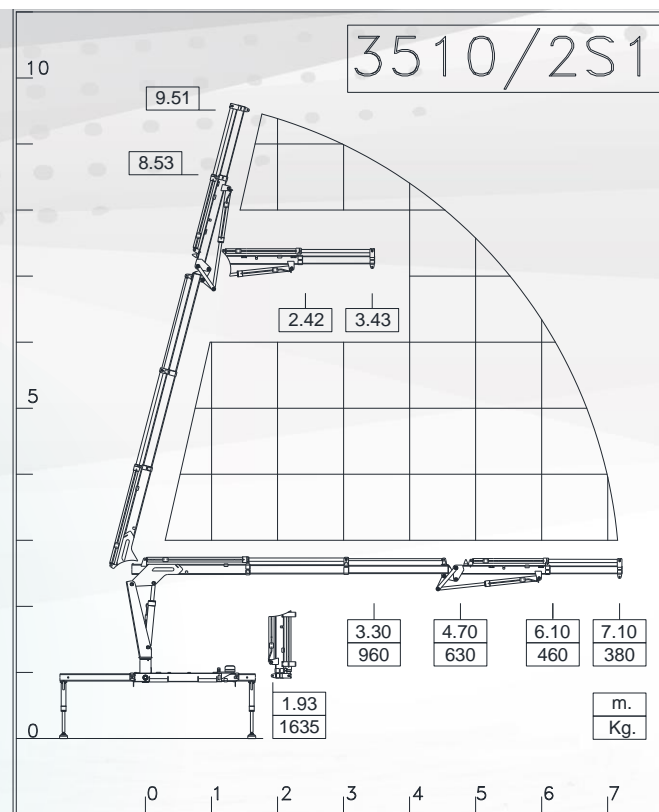

gruppo  
**SOVECAR**

Sovecar srl Società Benefit - C.F. E P.IVA n. 01294760226  
Iscritta al n. 01294760226 del Registro delle Imprese di Trento  
C.C.I.A.A. Trento n. 128036 - SDI: G9HZJRW

italnolo.sovecar.com

**SEDE LEGALE**

Via Vienna, 76  
Tel. 0461 950611  
Fax 0461 950613  
info@grupposovecar.com

**ALTRE SEDI**

Trento  
Rovereto  
Arco

## 3510/2S1

### SCHEDA TECNICA GRU

MOMENTO DI SOLLEVAMENTO	35 KNm
BRACCIO MAX. IDRAULICO	7,10 m
ALTEZZA MAX. IDRAULICA	9,51 m
ROTAZIONE IDRAULICA	270°
PENDENZA MAX. DI LAVORO	5°
VELOCITA' DI ROTAZIONE	30 sec.
PRESSIONE DI ESERCIZIO	220 bar
PORTATA OLIO POMPA	20 L/min
CAPACITA' SERBATOIO OLIO	20 Lt.
PESO GRU STANDARD	595 Kg

DATI, DESCRIZIONI E ILLUSTRAZIONI SONO INDICATIVE E NON IMPEGNANO IL COSTRUTTORE

### SCHEDA TECNICA GRU

MOMENTO DI SOLLEVAMENTO	35 KNm
BRACCIO MAX. IDRAULICO	7,10 m
ALTEZZA MAX. IDRAULICA	9,51 m
ROTAZIONE IDRAULICA	270°
PENDENZA MAX. DI LAVORO	5°
VELOCITA' DI ROTAZIONE	30 sec.
PRESSIONE DI ESERCIZIO	220 bar
PORTATA OLIO POMPA	20 L/min
CAPACITA' SERBATOIO OLIO	20 Lt.
PESO GRU STANDARD	595 Kg

DATI, DESCRIZIONI E ILLUSTRAZIONI SONO INDICATIVE E NON IMPEGNANO IL COSTRUTTORE

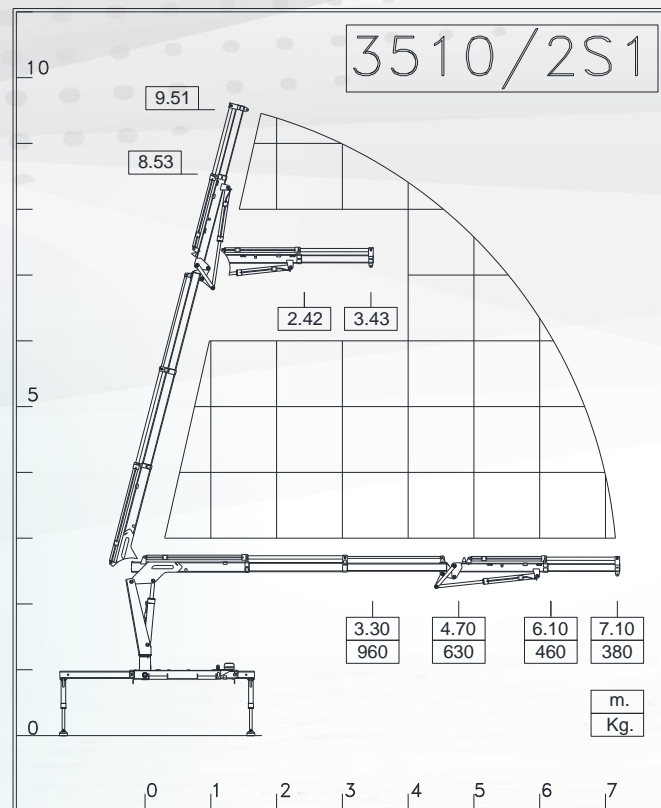

## 3510/2S1

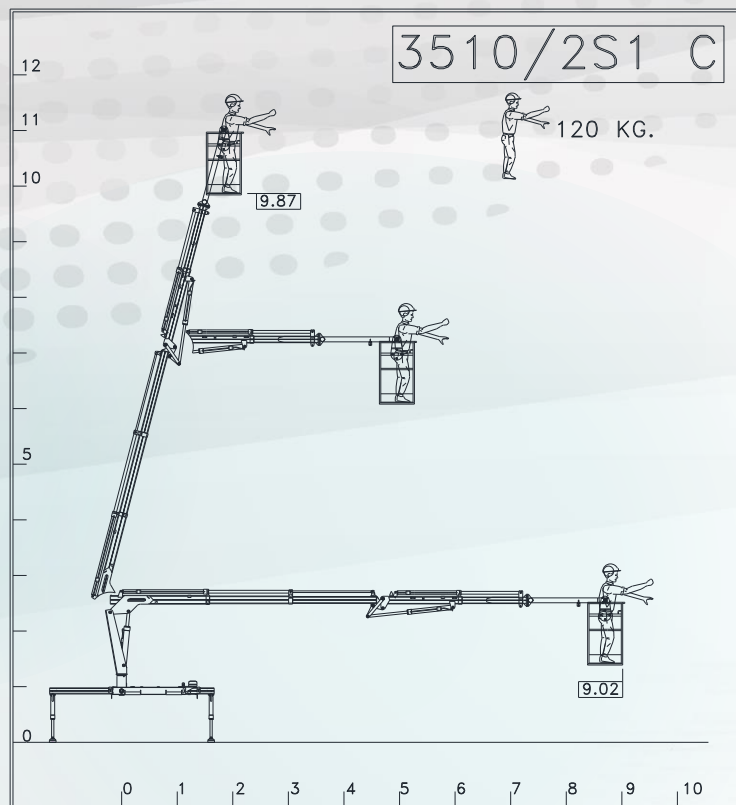

CARATTERISTICHE PLE	
ALTEZZA MAX DI LAVORO	11,80 m
PORTATA MAX	120 kg. 1 P

DATE PLE	
WORKING HEIGHT MAX	11,80 m
FLOW MAX	120 kg. 1 P

DIMENSIONI D'INGOMBRO	
LARGHEZZA GRU	1942 mm
ALTEZZA GRU	1731 mm

DIMENSIONS	
MAXIMUM WIDTH	1942 mm
HEIGHT CRANE	1731 mm

